

NG400 回転ゲート機

確実な一人通行を実現するセキュリティゲート機です。
乗り越えやくぐり抜けの不正通行を抑止します。
通行量により3本バーと4本バーの選択が可能です。



● アームバー回転方式

3本バー：120度毎

4本バー：90度毎

※非常時：フリー通行



温浴施設

● 通路構成図

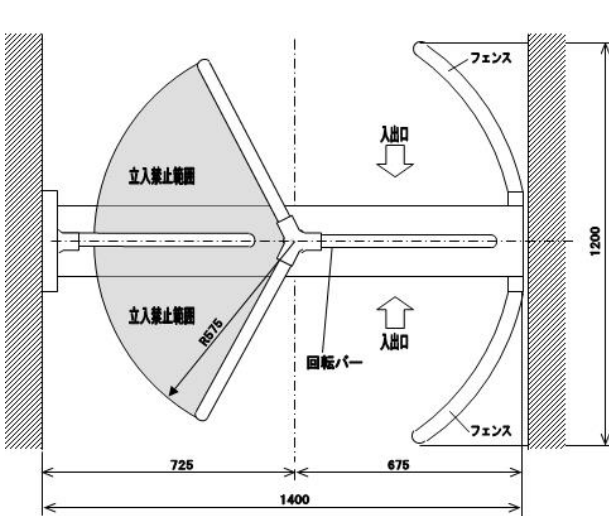

3本バーの場合

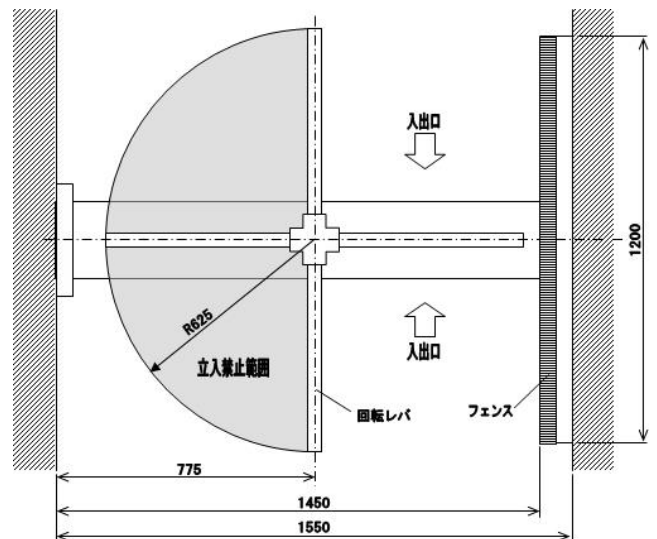

4本バーの場合

●外形寸法図

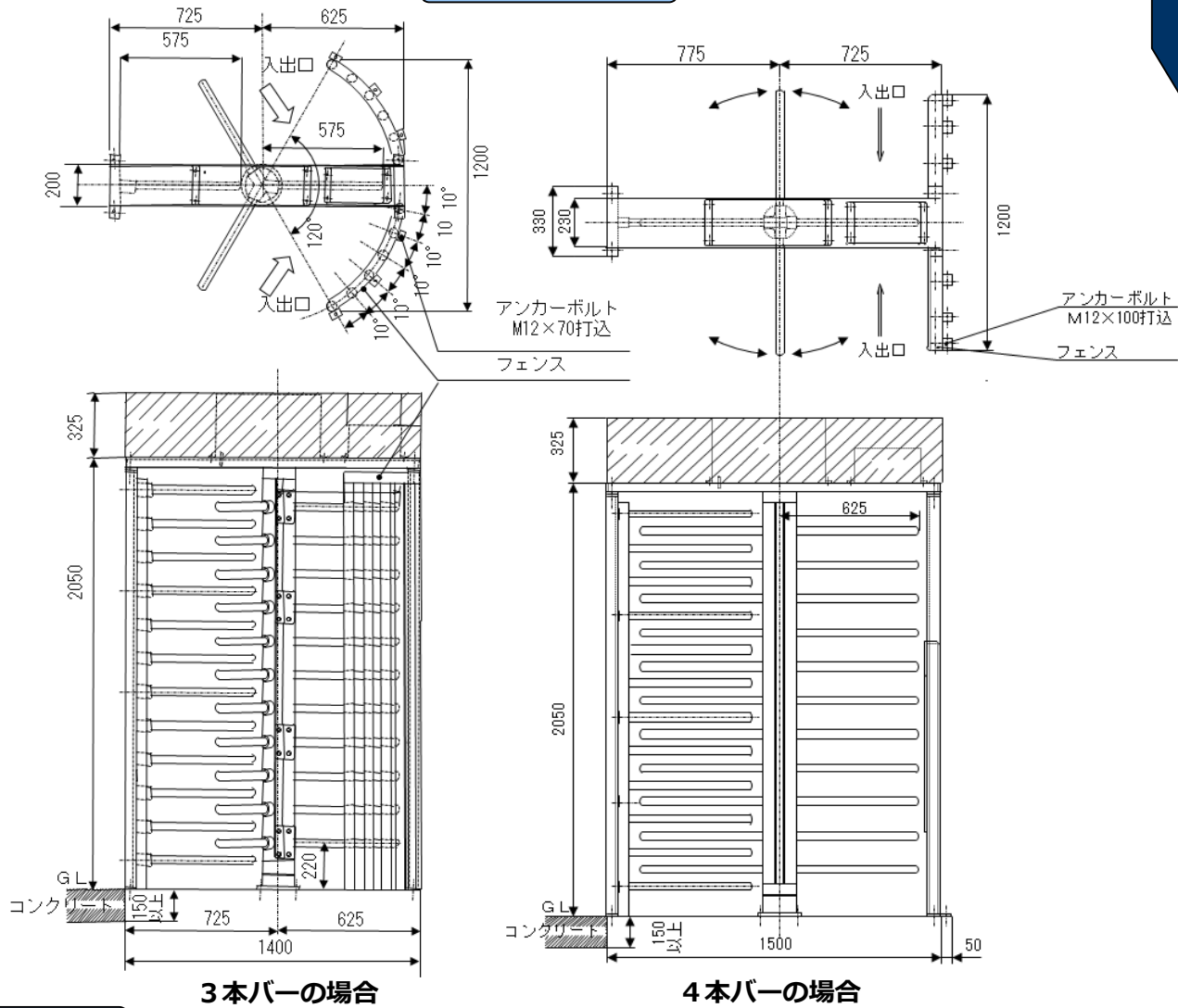

●一般仕様

型式	NG400	接地	第3種接地(D種)
外形寸法	W1400mm × D1200mm × H2380mm (但し、突起部分は含まず)	電源	AC100V 50/60Hz
重量	約400Kg以下	消費電力	待機時: 50VA以下 / 動作時: 200VA以下
		設置場所	平坦で雨水のかからない場所
		使用温度・湿度	0~40℃ / 35~95%

●機能・性能

通行方向	単方向 / 双方向	判定およびインターフェイス	接点のOK、NG信号(別途打合せによる)
改札方法	通常は待機状態とし、回転バーの回転をロック 通行許可にてロックを解除し、通行を行う 一定時間内に通行がない場合は通行許可を取消し、 待機状態にする	使用媒体	ICカード(FeliCa、Mifare、I-Codeその他) バーコード 磁気カード リストバンド 生体認証(顔、指静脈、指紋、虹彩認証等)
処理能力	20人/分(フリー通行の場合)		

●仕様については改良のため予告なく変更することがありますので予めご了承ください。

株式会社 ナック電子



〒103-0005 東京都中央区日本橋久松町13番4号

TEL : 03-3662-0079 FAX : 03-3662-0020

URL : <http://www.nucel.co.jp>